

Ce produit est garanti pendant un an à compter de la date d'achat. Au cours de cette période, s'il y a un défaut dû à des matériaux défectueux ou à la fabrication, le détaillant auprès duquel vous l'avez acheté le remplacera par le même modèle ou un modèle similaire lors de la présentation de votre reçu ou d'une preuve d'achat. Cette garantie ne couvre pas les défauts résultant de dommages accidentels, d'utilisations abusives ou d'usure et n'est disponible que pour l'acheteur original du produit. Cela n'affecte pas vos droits légaux.

Branchez le câble A-C en insérant son extrémité la plus grande dans la station de votre Nintendo Switch et la plus petite au dos de la station de charge

**Inserion des Joy-Cons**

**Switch / Switch OLED**

Pour la Nintendo Switch et la Switch OLED, le branchement des Joy-Cons se situe le plus à gauche et le plus à droite de la station

1: Positionnez la Joy-Con en le faisant glisser du haut vers le bas, en vous assurant qu'elle coïncide avec le + et le - sur la station. Les voyants correspondants présents sur le devant de la station devraient s'allumer indiquant le début du chargement
2: Pour retirer la Joy-Con, poussez vers le haut en l'éloignant de la station

**Switch 2**

Pour la Nintendo Switch 2, les branchements de la Joy-Con 2 sont situés à l'intérieur côté gauche et côté droit de la station

1: La recharge des Joy-Cons de la Switch 2 devient magnétiquement : il suffit de les insérer dans les bons emplacements, en s'assurant que chaque Joy-Con coïncide avec le + et le - sur la station. Les voyants correspondants doivent s'allumer pour indiquer le début du chargement
2: Pour retirer les Joy-Cons, retirez-les des emplacements

**À noter** : il est possible de mettre à recharger des Joy-Cons et des Joy-Cons 2 en même temps. Le temps de chargement varie en fonction du nombre d'accessoires mis à recharger ensemble

**Inserion des manettes Pro**

La station est compatible avec les manettes originales Pro mais aussi les Pro 2 qui sont sorties avec la Switch 2

1: Branchez l'adaptateur UBS-C magnétique sur la partie supérieure de votre manette Pro ou Pro 2, en vous assurant d'entendre un clic, confirmant sa bonne insertion
2: Selon la version de votre manette Pro, vous aurez besoin d'ajuster la hauteur du branchement magnétique sur la station. Pour ce faire, maintenez la pression sur le bouton au dos pour faire glisser vers le haut ou vers le bas selon le modèle de manette
3: Ensuite, insérez tout simplement votre manette et mettez-la à recharger dans l'emplacement prévu à cet effet. Puis laissez l'adaptateur établir la connexion magnétique avec la station. Le voyant du milieu doit s'allumer, indiquant le début du chargement

**NS – Manette Pro originale**

**NS2 – Nouvelle manette Pro 2**

**Voyants LED**

- Branchements droite et gauche les plus éloignés - Voyants de chargement pour les Joy-Cons de la Nintendo Switch / Switch OLED
- Branchements intérieurs droite et gauche -Voyants de chargement pour les Joy-Cons de la Nintendo Switch 2
- Milieu -Manette Pro et manette Pro 2

**Chargement en cours : rouge fixe**

**Complètement rechargé : vert fixe**

**Garanties et précautions importantes**

- Les enfants doivent toujours être sous la surveillance d'un adulte lors de l'utilisation de ce produit
- Utilisez uniquement à l'intérieur. Ne pas les exposer à la poussière, à la lumière directe du soleil, aux intempéries, à une forte humidité, à des températures élevées ou à un choc mécanique
- Ne pas exposer à des éclaboussures, à la pluie ou à l'humidité. Ne pas les immerger dans un liquide
- Ne pas exposer à des chaleurs intenses ou au contact direct de flammes
- N'exposez pas les câbles à des objets huileux ou tranchants
- Éviter les tensions de câbles
- Ne transportez jamais l'appareil par ses câbles
- Ne pas démonter l'équipement; il ne contient aucune pièce réparabile
- Pour nettoyer l'extérieur de l'équipement, utiliser uniquement un chiffon doux et propre légèrement humidifié. L'emploi de détergents risquerait d'endommager le revêtement du coffret

**Recyclage**

Lorsque ce symbole figure sur l'un de vos produits électriques, sur des batteries ou des emballages, cela signifie que ces produits ou batteries électriques ne doivent pas être jetés dans les ordures ménagères, au sein de l'UE ou en Turquie. Pour être sûr d'éliminer correctement le produit et la batterie, veuillez respecter les lois applicables locales ou les réglementations pour le traitement des déchets/batteries électriques. Vous pouvez ainsi à préserver les ressources naturelles et à améliorer les normes de protection environnementales relatives au traitement des déchets électriques. Le recyclage et le traitement des déchets d'équipements électriques et électroniques contribueront grandement à protéger l'environnement en réduisant les déchets d'enfouissement.s électriques et électroniques contribueront grandement à protéger l'environnement en réduisant les déchets d'enfouissement.

Déconseillé aux enfants de moins de 6 ans.

**FABRIQUÉ EN CHINE**

**IT-GARANZIA**

Questo prodotto è garantito per un periodo di un anno a partire dalla data di acquisto. Durante questo periodo, in presenza di un difetto dovuto ai materiali o alla manodopera, il rivenditore presso il quale è stato acquistato il prodotto lo sostituirà con lo stesso prodotto o con un modello simile previa presentazione della ricevuta o della prova di acquisto. La presente garanzia non copre i difetti derivanti da danno accidentale, utilizzo improprio o usura ed è disponibile solo per l'acquirente originale del prodotto. Ciò non influisce sui diritti legali.

Utilizzando il cavo A-C, inserire l'estremità più grande nella base Nintendo Switch e quella più piccola nella parte posteriore della base di ricarica.

**Inserimento dei Joy-Cons**

**Switch/Switch OLED**

Per Nintendo Switch e Switch OLED, il collegamento per i Joy-Con è posizionato all'estrema sinistra e all'estrema destra della base.

1: Inserire il Joy-Con dall'alto e farlo scorrere in posizione, assicurandosi che combaci con i simboli + e - presenti sulla base. I LED corrispondenti sulla parte anteriore della base dovrebbero accendersi per segnalare che la ricarica è in corso.
2: Per scollegare il Joy-Con, spingerlo verso l'alto per staccarlo dalla base.

**Switch 2**

Per Nintendo Switch 2, i collegamenti per il Joy-Con 2 sono posizionati all'interno, a sinistra e a destra della base.

1: I Joy-Con per Switch 2 si agganciano magneticamente, basta inserirli nell'apposito slot, assicurandosi che ciascun Joy-Con combaci con il segno + e - sulla base. I LED corrispondenti dovrebbero accendersi per segnalare la ricarica.
2: Per scollegare i Joy-Con, tirarli fuori dagli slot.

**Nota bene** : i Joy-Con e i Joy-Con 2 possono essere ricaricati contemporaneamente. I tempi di ricarica variano a seconda del numero di dispositivi ricaricati nello stesso momento.

**Inserimento dei Pro Controller**

La base è compatibile sia con il Pro Controller originale che con il Pro Controller 2, lanciato insieme a Switch 2.

1: Inserire l'adattatore USB C magnetico nella parte superiore del Pro Controller o Pro Controller 2 facendolo scattare in posizione per assicurarsi che sia inserito correttamente.
2: A seconda del tipo di Pro Controller, sarà necessario regolare l'altezza del collegamento magnetico sulla base. Per farlo, tenere premuto il pulsante sul retro e far scorrere verso l'alto o verso il basso a seconda del tipo di controller.
3: È sufficiente inserire il controller nell'apposito slot e lasciare che il collegamento magnetico dell'adattatore effettui la connessione alla base. Il LED centrale dovrebbe accendersi per segnalare che la ricarica è in corso.

**NS – Pro Controller originale**

**NS2 – Pro Controller 2**

**Indicatori a LED**

- Estrema sinistra e destra: indicatori di ricarica a LED per Joy-Con di Nintendo Switch/Switch OLED
- Interno sinistro e destro: indicatori di ricarica a LED per Joy-Con di Nintendo Switch 2
- Al centro: Pro Controller and Pro Controller 2

**Carica in corso: rosso fisso**

**Completamente carico: verde fisso**

**Misure di sicurezza e precauzioni importanti**

- È necessario sempre sorvegliare adeguatamente i bambini quando utilizzano il prodotto
- L'unità è destinata esclusivamente per l'uso in ambienti interni. Non esporre a polvere, luce solare diretta, climi umidi, elevata umidità, alte temperature o urti meccanici
- Non esporre a gocce, schizzi, pioggia o umidità. Non immergere in liquidi
- Non posizionare i cavi in punti in cui potrebbero essere soggetti a calore eccessivo o fiamme
- Tenere tutti i cavi lontano da olio oppure oggetti appuntiti
- Evitare di tirare inutilmente i cavi
- Non trasportare mai il controller afferrandolo tramite il cavo USB
- Non smontare. All'interno non sono presenti parti riparabili
- Per la pulizia esterna, utilizzare soltanto un panno umido morbido e pulito. L'uso di detersivi può danneggiare la finitura e causare perdita interne

**Riciclabile**

La presenza di questo simbolo sui prodotti o sulle confezioni indica che i prodotti elettrici o le batterie non devono essere gettati tra i rifiuti domestici comuni in Europa e in Turchia. Per garantire il corretto smaltimento di tali rifiuti, gettarli in conformità alle leggi o alle normative locali in materia di smaltimento di prodotti elettrici o batterie. Così facendo, si contribuisce a preservare le risorse naturali e a migliorare gli standard di protezione ambientale nel trattamento e nello smaltimento dei rifiuti elettrici. Riducendo i rifiuti in discarica, il riciclo e il trattamento delle apparecchiature elettriche ed elettroniche darà un contributo rilevante nella protezione dell'ambiente.

Non consigliato ai bambini di età inferiore ai 6 anni.

**PRODOTTI IN CINA**

**DE-GARANTIE**

Dieses Produkt hat eine Garantielaufzeit von einem Jahr ab Kaufdatum. Sollte während dieser Zeit ein Defekt aufgrund von Material- oder Verarbeitungsfehlern auftreten, wird der Händler, bei dem Sie den Artikel gekauft haben, ihn gegen Vorlage Ihrer Kaufquittung oder Ihres Kaufbelegs anhand desselben oder einem ähnlichen Modell ersetzen. Diese Garantie deckt keine Mängel ab, die durch versehentliche Beschädigungen, Missbrauch oder Verschleiß entstehen, und steht nur dem ursprünglichen Käufer des Produkts zur Verfügung. Dies beeinträchtigt Ihre gesetzlichen Rechte nicht.

Stecken Sie das breitere Ende des A-zu-C-Kabels in Ihre Nintendo Switch-Docking-Station und das schmalere Ende in die Rückseite der Ladestation.

**Einsetzen der Joy-Cons**

**Switch / Switch OLED**

Für die Nintendo Switch und die Switch OLED befindet sich der Anschluss für die Joy-Cons links und rechts außen an der Ladestation.

1: Setzen Sie die Joy-Cons von oben ein und schieben Sie sie nach unten, bis sie einrasten. Achten Sie dabei darauf, dass die Joy-Cons jeweils mit dem + und - auf der Ladestation übereinstimmen. Die entsprechenden LEDs an der Vorderseite der Ladestation sollten aufleuchten, um den Ladevorgang anzuzeigen.
2: Um die Joy-Cons zu entfernen, drücken Sie sie nach oben und weg von der Ladestation.

**Switch 2**

Für die Nintendo Switch 2 befinden sich die Anschlüsse für die Joy-Cons 2 links und rechts innen an der Ladestation.

1: Die Joy-Cons für die Switch 2 verbinden sich magnetisch. Setzen Sie sie einfach in den richtigen Slot ein und achten Sie dabei darauf, dass die Joy-Cons jeweils mit dem + und - auf der Ladestation übereinstimmen. Die entsprechenden LEDs sollten aufleuchten, um den Ladevorgang anzuzeigen.
2: Um die Joy-Cons zu entfernen, ziehen Sie sie von den Slots weg.

**Bitte beachten**: Joy-Cons und Joy-Cons 2 können zusammen aufgeladen werden. Die Ladezeiten variieren je nachdem, wie viele Geräte gleichzeitig aufgeladen werden.

**Einsetzen der Pro Controller**

Die Ladestation ist sowohl mit dem originalen Pro Controller als auch mit dem Pro Controller 2 kompatibel, der zusammen mit der Switch 2 auf den Markt gekommen ist.

1: Stecken Sie den magnetischen USB-C-Adapter oben in Ihren Pro Controller oder Pro Controller 2 und vergewissern Sie sich, dass er vollständig eingesteckt ist und einrastet.
2: Je nachdem, welchen Pro Controller Sie haben, müssen Sie die Höhe der Magnetverbindung auf der Ladestation anpassen. Halten Sie dazu die Taste auf der Rückseite gedrückt und schieben Sie sie je nach Controller nach oben oder unten.
3: Setzen Sie den Controller einfach in den dafür vorgesehenen Slot ein und lassen Sie ihn aufladen, während die Magnetverbindung des Adapters die Verbindung zur Ladestation herstellt. Die mittlere LED sollte aufleuchten, um den Ladevorgang anzuzeigen.

**NS – Originaler Pro Controller**

**NS2 – Neuer Pro Controller 2**

**LED-Anzeigen**

- Links/Rechts außen – LED-Ladeanzeigen für Nintendo Switch / Switch OLED Joy-Cons
- Links/Rechts innen – LED-Ladeanzeigen für Nintendo Switch 2 Joy-Cons
- Mitte – Pro Controller und Pro Controller 2

**Ladevorgang läuft – konstant rot**

**Vollständig aufgeladen – konstant grün**

**Wichtige Hinweise und Vorsichtsmaßnahmen**

- Kinder sollten bei dem Einsatz dieses Produktes stets von Erwachsenen betreut werden
- Dieses Produkt ist ausschließlich für den Einsatz in geschlossenen Räumen gedacht. Setzen Sie dieses Produkt keiner direkten Sonneneinstrahlung, hohen Temperaturen, Staub, hoher Luftfeuchtigkeit, Schlägen oder Erschütterungen aus
- Vermeiden Sie jeden direkten oder indirekten Kontakt mit Flüssigkeiten jeglicher Art
- Achten Sie darauf, dass das Kabel keiner hohen Temperatur oder Feuer aus
- Halten Sie das Kabel von Öl und scharfen Kanten und Objekten entfernt
- Vermeiden Sie jede unnötige Beanspruchung des Kabels
- Tragen Sie das Gerät niemals am USB-Kabel
- Nehmen Sie das Produkt oder die einzelnen Teile nicht auseinander
- Für die äußerliche Reinigung setzen Sie ein weiches und sauberes Tuch ein. Chemische Reinigungsmittel können den Kunststoff beschädigen

**Entsorgung**

Wenn Sie dieses Symbol auf einem unserer Elektroprodukte, Batterien oder Verpackungen sehen, bedeutet dies, dass das betreffende Elektroprodukt oder die betreffende Batterie nicht als gewöhnlicher Hausmüll in der EU oder der Türkei entsorgt werden darf. Um die korrekte Entsorgung des Produkts und der Batterie zu gewährleisten, entsorgen Sie sie bitte in Übereinstimmung mit den geltenden örtlichen Gesetzen oder den Vorschriften für die Entsorgung von elektrischen Geräten/Batterien. Auf diese Weise tragen Sie dazu bei, natürliche Ressourcen zu schonen und die Umweltschutzstandards bei der Behandlung und Entsorgung von Elektroschrott zu verbessern. Das Recycling und die Verarbeitung von Elektro- und Elektronik-Altgeräten leisten einen bedeutenden Beitrag zum Schutz der Umwelt durch die Reduzierung von Deponieabfällen.

Nicht empfohlen für Kinder unter 6 Jahren. **MADE IN CHINA**

**ES-GARANTÍA**

Este producto dispone de garantía durante un año desde la fecha de compra. Durante este periodo, si existiesen defectos debido a materiales defectuosos o de fabricación, el vendedor al que le compró el producto lo reemplazará por el mismo modelo o uno similar presentando el recibo o comprobante de compra. Esta garantía no cubre defectos causados por daños accidentales, por un uso inadecuado o por el desgaste, y sólo está disponible para el comprador original del producto. Esto no afecta a sus derechos legales.

Conecta el extremo grande del cable A-C a la base de Nintendo Switch y el extremo pequeño a la parte trasera de la base de carga

**Conexión de los Joy-Cons**

**Switch / Switch OLED**

En Nintendo Switch y Switch OLED, las conexiones de los Joy-Cons se encuentran en el lateral izquierdo y derecho de la base
1: Introduce los Joy-Cons desde arriba y deslízalos hacia abajo hasta que encajen, asegurándote de que coincidan con los símbolos + y - de la base. Los LED frontales se encenderán para indicar que se están cargando
2: Para quitar los Joy-Con, empujalos hacia arriba y sácalos de la base

**Switch 2**

En Nintendo Switch 2, las conexiones de los Joy-Cons 2 se encuentran en el interior de los laterales izquierdo y derecho de la base
1: Los Joy-Cons de Nintendo Switch 2 se acoplan magnéticamente, basta con colocarlos en la ranura correcta y asegurarse de que coincidan con los símbolos + y - de la base. Los LED se encenderán para indicar que se están cargando
2: Para desacoplar los Joy-Cons, sácalos de las ranuras

**A tener en cuenta**: los Joy-Cons y los Joy-Cons 2 pueden cargarse al mismo tiempo. Los tiempos de carga variarán dependiendo de cuántos se estén cargando a la vez

**Conexión de los Mandos Pro**

La base es compatible con el Mando Pro original y con el Mando Pro 2, que se lanzó junto a Nintendo Switch 2

1: Introduce el adaptador magnético USB C en la parte superior de tu Mando Pro o Mando Pro 2 y asegúrate de que esté completamente insertado hasta que encaje con un clic
2: Dependiendo del Mando Pro que tengas, deberás ajustar la altura de la conexión magnética de la base. Para ello, mantén pulsado el botón de la parte trasera y desliza la conexión hacia arriba o hacia abajo según el mando
3: Coloca el mando en la ranura asignada y deja que la conexión magnética del adaptador se acople automáticamente a la base. El LED central se iluminará para indicar que se está cargando

**NS – Mando Pro original**

**NS2 – Nuevo Mando Pro 2**

**Indicadores LED**

- Extremo izquierdo y derecho – Indicadores LED de carga para Joy-Cons de Nintendo Switch / Switch OLED
- Interior izquierdo y derecho – Indicadores LED de carga para Joy-Cons de Nintendo Switch 2
- Central – Mando Pro y Mando Pro 2

**Carga: rojo fijo**

**Cargado: verde fijo**

**Precauciones importantes**

- Los menores deberán ser supervisados siempre por un adulto cuando utilicen este producto
- Este dispositivo es sólo para uso doméstico. No exponga el producto al polvo, luz solar directa, alta concentración de humedad, condiciones de clima extremas, altas temperaturas o descargas eléctrica
- No exponga el producto a salpicaduras, goteras, lluvia o humedad. No sumergir en líquidos
- No coloque ningún cable donde puedan estar sujetos a fuentes de calor extremo o llamas
- Mantenga todos los cables fuera del alcance de combustibles u objetos afilados
- Evite torcer demasiado los cables
- Nunca transporte los mandos colgando del cable USB
- No desmontar; no hay ningún componente sustitible en su interior
- Para una limpieza externa, use solamente un trapo suave, limpio y ligeramente humedecido. El uso de detergentes podrían dañar el acabado de la carcasa y podría filtrarse a su interior ocasionando daños

**Reciclaje**

Quando se incluya este símbolo en alguno de nuestros productos eléctricos, baterías o cajas, significa que el producto no debe ser desechado como residuos domésticos habituales en la UE o Turquía. Para asegurar la eliminación correcta del producto y la batería, deséchelos de conformidad con las leyes o los requisitos locales aplicables de eliminación de baterías/equipos eléctricos. De este modo, ayudará a conservar los recursos naturales y mejorar las normas de protección medioambientales relativas al tratamiento y la eliminación de residuos eléctricos. El reciclaje y el procesamiento de residuos eléctricos y equipos electrónicos representan una contribución significativa a la protección del medio ambiente mediante la reducción de residuos en vertederos.

No recomendado para niños menores de 6 años.

**FABRICADO EN CHINA**

**NL-GARANTIE**

Dit product wordt gedurende een jaar vanaf de datum van aankoop door garantie gedekt. Als er tijdens deze periode sprake is van een defect ten gevolge van fouten in materiaal of productie, zal de detailhandelaar die het product aan u verkocht heeft, het vervangen door hetzelfde of een vergelijkbaar model als u uw aankoopbon of ander bewijs van aankoop overlegt. Deze garantie geldt niet voor defecten die voortvloeien uit incidentele schade, verkeerd gebruik of slijtage, en is alleen beschikbaar voor de oorspronkelijke koper van het product. Dit heeft geen invloed op uw grondwettelijk vastgelegde rechten

Gebruik de A-C-kabel: steek het grotere uiteinde in het Nintendo Switch-dock en het kleinere uiteinde in de achterkant van het Oplaaddock

**Joy-Cons plaatsen**

**Switch / Switch OLED**

Bij de Nintendo Switch en Switch OLED bevindt de aansluiting voor de Joy-Cons zich helemaal aan de linker- en rechterkant van het dock

1: Laet de Joy-Con van bovenaf in het dock vallen en schuif deze naar beneden totdat hij op zijn plaats zit, zorg ervoor dat elke Joy-Con overeenkomt met de + en - op het dock. De bijbehorende LED-lampjes aan de voorkant van het dock zouden moeten oplichten om het opladen aan te geven
2: Om de Joy-Con los te maken, duw deze omhoog en weg van het dock

**Switch 2**

Bij de Nintendo Switch 2 bevinden de aansluitingen voor de Joy-Con 2 zich aan de binnenkant, links en rechts van het dock

1: De Joy-Cons voor de Switch 2 hechten magnetisch; laat ze gewoon in de juiste sleuf vallen, zorg dat elke Joy-Con overeenkomt met de + en - op het dock. De bijbehorende LED-lampjes lichten op om het opladen aan te geven
2: Om de Joy-Cons los te maken, trek ze evenwijdig uit de sleuven

**Let op**: Joy-Cons en Joy-Cons 2 kunnen tegelijkertijd worden opgeladen. De oplaadtijd kan variëren, afhankelijk van het aantal apparaten dat tegelijk wordt opgeladen

**Pro Controllers plaatsen**

Het dock is compatibel met zowel de originele Pro Controller als de Pro Controller 2, die gelanceerd is samen met de Switch 2

1: Steek de magnetische USB-C-adapter in de bovenkant van uw Pro Controller of Pro Controller 2 en zorg dat deze volledig op zijn plaats klikt
2: Afhankelijk van welke Pro Controller u hebt, moet u de hoogte van de magnetische aansluiting op het dock aanpassen. Dit doet u door de knop aan de achterkant ingedrukt te houden en de aansluiting omhoog of omlaag te schuiven, afhankelijk van uw controller
3: Laet de controller eenvoudig in de daaronder bestemde sleuf vallen en laat de magnetische aansluiting van de adapter contact maken met het dock. Het middelste LED-lampje zou moeten oplichten om het opladen aan te geven

**NS – Originele Pro Controller**

**NS2 – Nieuwe Pro Controller 2**

**LED-indicators**

- Verst links en rechts – LED-oplaadindicatoren voor de Joy-Cons van Nintendo Switch / Switch OLED
- Aan de binnenzijde, links en rechts – LED-oplaadindicatoren voor de Joy-Cons van Nintendo Switch 2
- Midden – Pro Controller en Pro Controller 2

**Opladen – Vast rood**

**Opgeladen – Vast groen**

**Belangrijke voorzorgsmaatregelen**

- Kinderen moeten altijd onder toezicht staan bij het gebruik van dit product
- Dit apparaat is alleen bedoeld voor gebruik binnenshuis. Stel het niet bloot aan stof, direct zonlicht, neerslag, hoge luchtvochtigheid, hoge temperaturen of mechanische schokken
- Stel het niet bloot aan spatien, druppels, regen of vocht. Damp het niet onder in vloestof
- Plaats kabels niet op plekken waar deze kunnen worden blootgesteld aan extreme hitte of vlammen
- Plaats kabels niet in de buurt van olie of scherpe voorwerpen
- Draag het apparaat nooit aan de kabels
- Draag het apparaat nooit aan de USB-kabel
- Niet demontieren: er zijn geen interne onderdelen waarop onderhoud mogelijk is
- Voor reiniging van de buitenkant alleen een zachte, schone, licht bevochtigde doek gebruiken. Het gebruik van reinigingsmiddel en kan schade aan de afwerking veroorzaken en dergelijke middelen kunnen het apparaat binnendringen

**Recycling**

Wanneer u dit symbool op een van onze elektrische producten, batterijen of verpakkingen ziet, betekent dit het product of de batterij in de EU of Turkije niet met het normale huishoudelijk afval mag worden afgevoerd. Om te zorgen voor een juiste afvalverwerking van product en batterij, dient u deze af te voeren in overeenstemming met de lokale plaatselijke wetten of verordeningen op het gebied van de afvoer van elektrische apparatuur/batterijen. Zo draagt u bij aan het behoud van het milieu en de verbetering van normen voor milieubescherming op het gebied van verwerking en afvoer van elektrisch afval. Recycling en verwerking van het afval van elektrische en elektronische apparatuur levert een aanzienlijke bijdrage aan de bescherming van het milieu door verkleining van de afvalberg.

Niet aanbevolen voor kinderen jonger dan 6 jaar.

**MADE IN CHINA**

**PT-GARANTIA**

Este produto está garantido por um período de um ano a partir da data da compra. Durante este período, se existir uma anomalia devida a defeito nos materiais, ou fabrico, o revendedor a quem os comprou, substituirá o seu produto por um modelo ou por modelo semelhante em produção, tendo em conta o seu recibo de compra ou comprovante de compra. Esta garantia não cobre defeitos decorrentes de danos accidentais, utilização abusiva ou desgaste, e está apenas disponível para o comprador original do produto. tal não afeta os seus direitos estatutários.

Utilizando o cabo A-C, insira a extremidade maior na base da sua Nintendo Switch e a extremidade mais pequena na parte traseira da base de carga

**Inserir os Joy-Cons**

**Switch / Switch OLED**

Para a Nintendo Switch e Switch OLED, a ligação para os Joy-Cons está situada na posição mais à esquerda e direita da base
1: Insira o Joy-Con a partir da parte superior e deslize até baixo até à devida posição, garantindo que cada Joy-Con corresponde ao sinal de + e - na base. Os LEDs correspondentes na parte frontal da base devem acender-se para indicar o carregamento
2: Para separar o Joy-Con, empurre para cima e afaste-o da base

**Switch 2**

Para a Nintendo Switch 2, as ligações para o Joy-Con 2 estão posicionadas na parte interna mais à esquerda e direita da base
1: Os Joy-Cons para a Switch 2 fixam-se de forma magnética. Basta inserir na ranhura correta, garantindo que cada Joy-Con corresponde ao sinal de + e - na base. Os LEDs correspondentes devem acender-se para indicar o carregamento
2: Para separar os Joy-Cons, empurre e afaste-os das ranhuras

**Nota**: os Joy-Cons e Joy-Cons 2 podem ser carregados em conjunto. Os tempos de carregamento irão diferir dependendo da quantidade de itens que estão a carregar de uma só vez

**Inserir os Comandos Pro**

A base é compatível com o Comando Pro original e o Comando Pro 2, lançado em conjunto com a Switch 2

1: Insira o adaptador magnético USB C na parte superior do seu Comando Pro ou Comando Pro 2, garantindo que está totalmente inserido ao encaixá-lo no devida luva
2: Dependendo do Comando Pro que tiver, terá de ajustar a altura da ligação magnética na base. Pode fazê-lo ao manter premido o botão na parte traseira e ao deslizar para cima ou para baixo, dependendo do comando
3: Basta inserir e carregar o comando na ranhura designada e deixar que a ligação magnética do adaptador estabeleça a ligação ao base. O LED central deve acender-se para indicar o carregamento

**NS – Comando Pro original**

**NS2 – Novo Comando Pro 2**

**Indicadores LED**

- Extremidade esquerda e direita – Indicadores de carregamento LED para Nintendo Switch / Switch OLED Joy-Cons
- Extremidade esquerda e direita – Indicadores de carregamento LED para Nintendo Switch 2 Joy-Cons
- Central – Comando Pro e Comando Pro 2

**A carregar – Luz vermelha sólida**

**Completamente carregado – Luz verde sólida**

**Medidas De Segurança e Precauções Importantes**

- As crianças devem sempre ser supervisionadas ao usar este produto
- Esta unidade é apenas para uso interno, não exponha a poeira, luz solar direta, condições climáticas úmidas, alta umidade, altas temperaturas ou choque mecânico
- Não exponha os respingos, pingos, chuva ou umidade. Não mergulhe em líquido
- Não posicione os cabos onde possam estar sujeitos a calor extremo ou chamas
- Mantenha os cabos longe de óleo ou objetos pontiagudos
- Evite qualquer tensão desnecessária dos cabos
- Nunca transporte o consolo pelo cabo USB
- Não desmonte; não há peças reparáveis no interior
- Para limpeza externa, use apenas um pano macio, limpo e úmido. O uso de detergentes pode danificar o acabamento do gabinete e vazar no interior

**Reciclagem**

Onde vir este símbolo, em qualquer dos nossos produtos elétricos, baterias ou embalagens, indica que o produto elétrico ou bateria pertencente, não deverá ser descartado como resíduos domésticos em geral na ue ou na turquia. Para garantir o tratamento correto dos resíduos do produto e da bateria, descarte-os de

## PACKAGE CONTENTS CONTENU DE LA BOÎTE

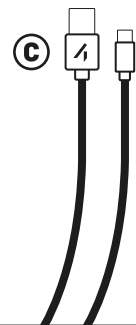
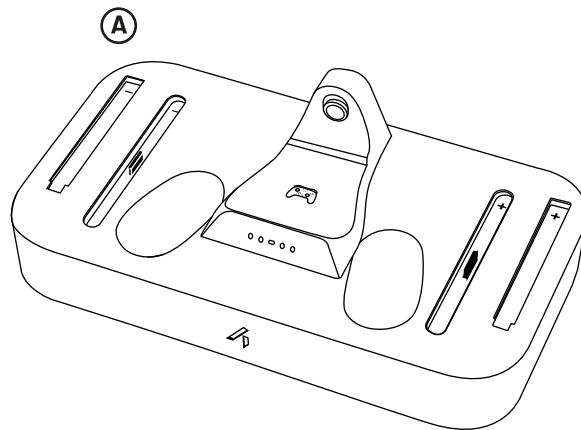

**A: CONTROLLER CHARGING DOCK**  
**B: 2x USB C PRO CONTROLLER ADAPTERS**  
**C: A - C POWER CABLE**

### UK: Legal information

Please keep this instruction manual for future reference. If you require any help or assistance please contact the Helpline or VISIT [STEALTHGAMING.NET/SUPPORT](http://STEALTHGAMING.NET/SUPPORT)

**Warranty**  
This product is guaranteed for a period of one year from the date of purchase. During this period if there is a defect due to faulty materials, or workmanship the retailer from whom you purchased it will replace it with the same or a similar model on production of your purchase receipt or proof of purchase. This guarantee does not cover defects arising from accidental damage, misuse or wear and tear, and is available only to the original purchaser of the product. This does not affect your statutory rights.

**Important Safeguards & Precautions**

- Never expose to direct sunlight or wet weather conditions
- Do not expose the unit to splashing, dripping, rain or moisture. Do not immerse in liquid
- Do not expose to dust, high humidity, high temperatures or mechanical shock
- Avoid any unnecessary strain of the cable
- Do not carry the unit by its cable
- Do not use if the equipment is damaged
- Do not disassemble; there are no serviceable parts inside
- For external cleaning, use a soft, clean, damp cloth only. Use of detergents may damage the cabinet finish and leak inside

**Recycling**  
Where you see this symbol on any of our electrical products, batteries or packaging, it indicates that the relevant electrical product or battery should not be disposed of as general household waste in the EU or Turkey. To ensure the correct waste treatment of the product and battery, please dispose of them in accordance with any applicable local laws or requirements for disposal of electrical equipment/batteries. In so doing, you will help to conserve natural resources and improve standards of environmental protection in treatment and disposal of electrical waste.

The recycling and processing of Waste Electrical and Electronic Equipment will make a significant contribution towards helping protect the environment by reducing landfill waste.

Not recommended for children under 6 years of age.

**MADE IN CHINA**

### INSTRUCTIONS

Using the A-C cable, insert the larger end into your Nintendo Switch dock and the smaller end into the back of the Charging Dock

**Inserting the Joy-Cons**  
**Switch / Switch OLED**  
For Nintendo Switch and Switch OLED, the connection for the Joy-Cons is positioned on the far left and right of the dock

**1:** Drop in the joy con from the top and slide down into position, making sure each Joy-Con corresponds with the + and - on the dock. The corresponding LEDs on the front of the dock should light up to signal charging  
**2:** To detach the Joy-Con push upwards and away from the dock

**Switch 2**  
For Nintendo Switch 2, the connections for the Joy-Con 2 are positioned on the inside left and right of the dock

**1:** The Joy-Cons for Switch 2 attach magnetically, simply drop into the correct slot, making sure each Joy-Con corresponds with the + and - on the dock. The corresponding LEDs should light up to signal charging  
**2:** To detach the Joy-Cons pull away from the slots

**Please Note:** Joy-Cons and Joy-Cons 2 can be charged in conjunction with each other. Charging times will differ depending on how many items are charging at once

**Inserting Pro Controllers**  
The dock is compatible with both the original Pro Controller and the Pro Controller 2, launched in conjunction with the Switch 2

**1:** Insert the magnetic USB C adapter into the top of your Pro Controller or Pro Controller 2, making sure its fully inserted by clicking it into place  
**2:** Depending on what Pro Controller you have, you will need to adjust the height of the magnetic connection on the dock. You do this by holding in the button on the back, and sliding up or down depending on what controller you have  
**3:** Simply drop and charge the controller into its designated slot and let the magnetic connection of the adapter make connection on the dock. The middle LED should light up to signal charging

**NS** - Original Pro Controller / **NS2** - New Pro Controller 2

**LED Indicators**

- Far Left and Right - LED charging indicators for Nintendo Switch / Switch OLED Joy-Cons
- Inside Left and Right - LED charging indicators for Nintendo Switch 2 Joy-Cons
- Middle - Pro Controller and Pro Controller 2

**Charging - Solid Red**  
**Fully Charged - Solid Green**

- 1:** SWITCH / SWITCH OLED JOY-CONS
- 2:** SWITCH 2 JOY-CONS
- 3:** PRO CONTROLLER / PRO CONTROLLER 2

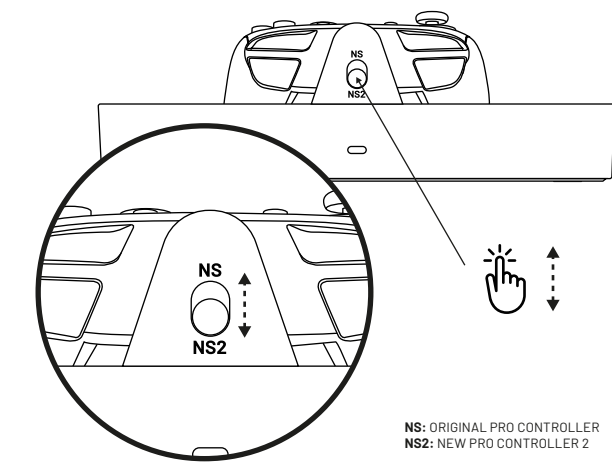
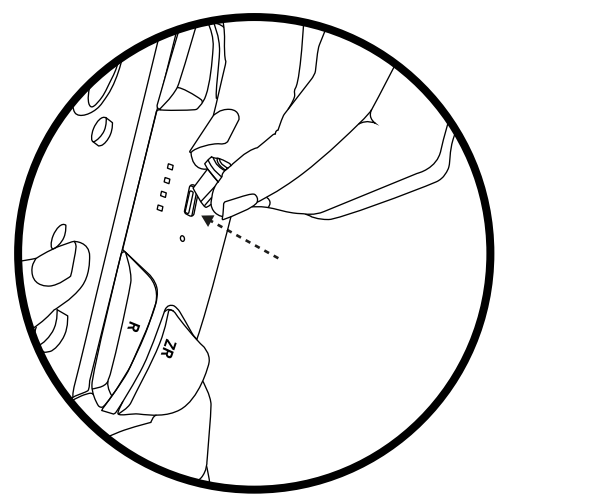
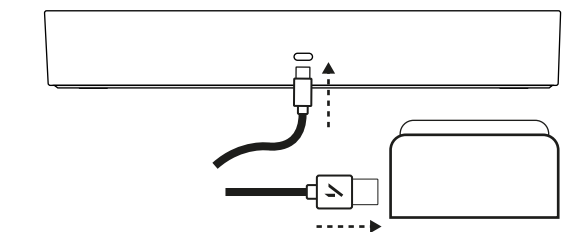
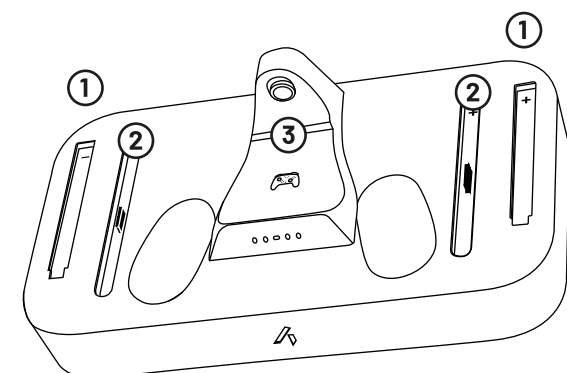

**NS:** ORIGINAL PRO CONTROLLER  
**NS2:** NEW PRO CONTROLLER 2

## HAVING TROUBLE SETTING UP? WE CAN HELP! TECHNICAL SUPPORT QUESTIONS / SET-UP / NOT WORKING?

**ONLINE: [STEALTHGAMING.NET/SUPPORT](http://STEALTHGAMING.NET/SUPPORT)**  
Set-Up Guides, Support Articles, FAQ's and more

**EMAIL: [HELP@ABPTECH.CO.UK](mailto:HELP@ABPTECH.CO.UK)**  
How can we help? Our support team will answer your questions

**LIVE CHAT:**  
Speak to our Support Team by clicking the 'Chat With Us' box over at [stealthgaming.net](http://stealthgaming.net)

**OPERATING TIMES:**  
Monday - Thursday 9am to 5pm  
Friday 9am to 4pm  
**(UK Times - GMT)**

**FR: VOUS RENCONTREZ DES DIFFICULTÉS DURANT L'INSTALLATION DU PRODUIT? NOUS POUVONS VOUS AIDER!**  
**ONL D'EXPRESSION ANGLAISE**

**IT: HAI PROBLEMI DI INSTALLAZIONE? POSSIAMO AIUTARTI!**  
**ONL ANGLOFONO**

**DE: PROBLEME BEIM AUFBAU? WIR HELFEN IHNEN WEITER!**  
**ENGLISCH SPRECHENDES ONL**

**ES: ¿PROBLEMAS CON LA CONFIGURACIÓN? ¡PODEMOS AYUDARLE!**  
**ONL DE HABLA INGLESA**

**NL: PROBLEMEN BIJ HET INSTELLEN? WIJ HELPEN U WEL!**  
**(ENGELSTALIGE ONL)**

**PT: ESTÁ A TER PROBLEMAS EM CONFIGURAR?**  
**ATENDIMENTO APENAS EM INGLÊS**

## STEALTH

### QUICK START GUIDE GUIDE DE DÉMARRAGE RAPIDE



Marking of this symbol indicates this product has been tested and is compliant with the EMC Directive of the European Union 2014/30/EU.



Marking of this symbol indicates this product conforms to Electromagnetic Compatibility Regulations 2016 issued by the UK.



Not recommended for children under 6 years of age. Please retain this packaging for future reference. Due to the company's policy of constant improvement and technical refinement, the company reserve the right to alter the specification. Actual product may differ from packaging imagery. This product is not sponsored, endorsed or approved by Nintendo. Nintendo Switch™ is a registered trademark of Nintendo Co., Ltd. STEALTH™ is a registered trademark of ABP Technology Ltd. Manufactured By: ABP Technology Ltd. Bolton, UK, BL2 1BX. EU AR: ABP Technology Europe Ltd, Dublin, ROI, D18 YD27. All Rights Reserved. MADE IN CHINA.